

イオム レガロ仕様(共通) ●電源電圧= AC100V 50/60Hz ●最大消費電力= 900VA ●使用空気圧= 0.50MPa ●使用水圧= 0.20MPa

立面図 寸法(1/50縮寸)単位:mm

SS スライドデリバリー・ステップチェアタイプ

●重量= SS:290kg/SC:280kg SS:355kg
(手術顕微鏡 OPMI®pico 搭載時)

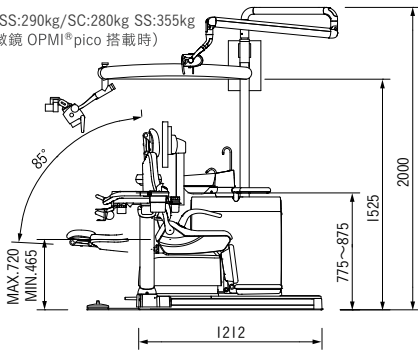

FS フロアマウント・ステップチェアタイプ

●重量= FS:260kg

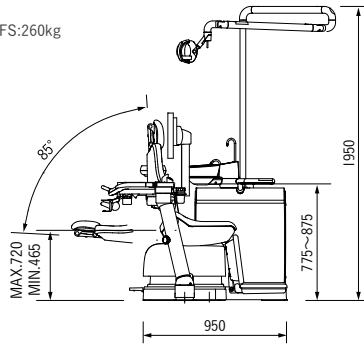

OC オーバーアーム・カンターチェアタイプ

●重量= OS:240kg/OC:270kg

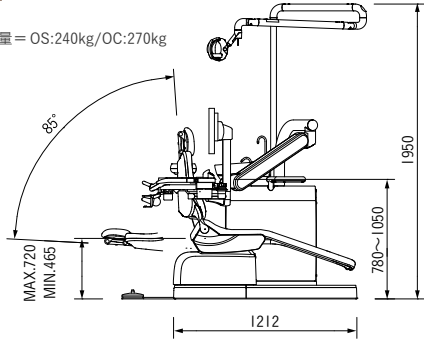

CS カート・ステップチェアタイプ

●重量= CS:240kg/CC:270kg

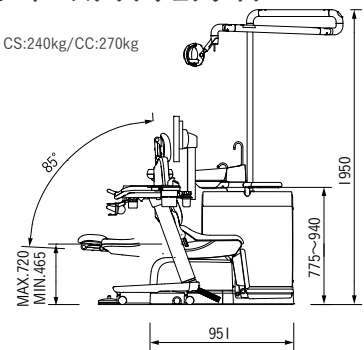

平面図 寸法(1/50縮寸)単位:mm

SS スライドデリバリー・ステップチェアタイプ

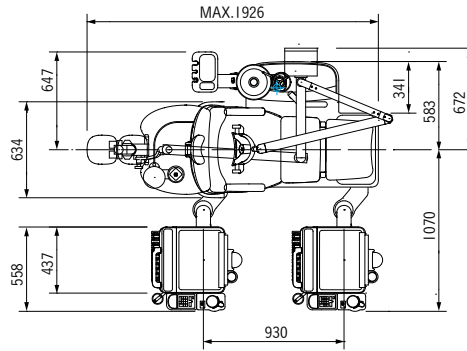

FS フロアマウント・ステップチェアタイプ

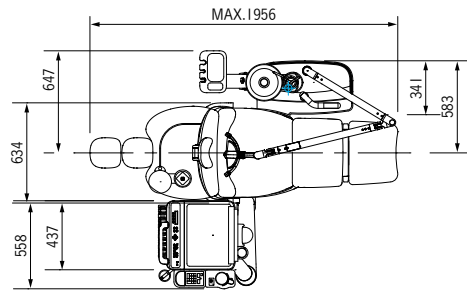

OS オーバーアーム・ステップチェアタイプ
(ロングベース/ショートベース)

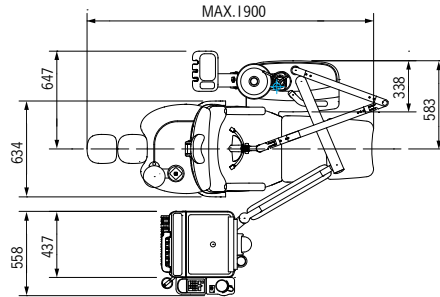

CS カート・ステップチェアタイプ
(ロングベース/ショートベース)

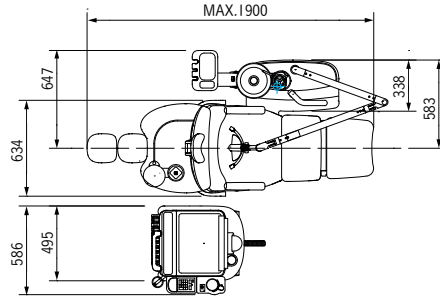

SC スライドデリバリー・カンターチェアタイプ

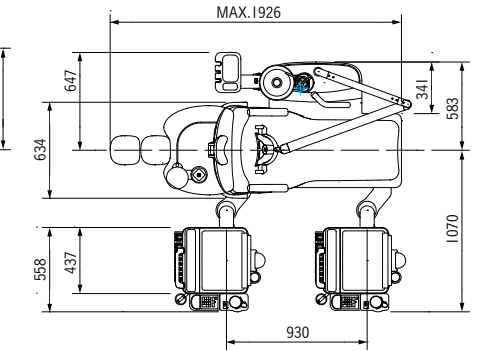

OC オーバーアーム・カンターチェアタイプ

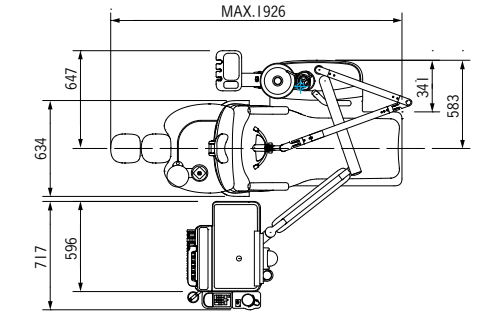

CC カート・カンターチェアタイプ

