

# GC IMPLANT Re

## Narrow debut

ただ細いだけではありません。JAPAN Quality!!

**iN** φ3.4 ジェネシオ Plus ストレート

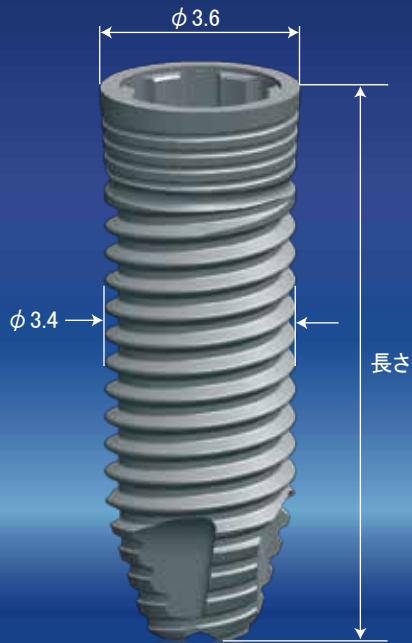

長さ (mm) : 8 10 12 14

**eX** φ3 セティオ Plus ストレート

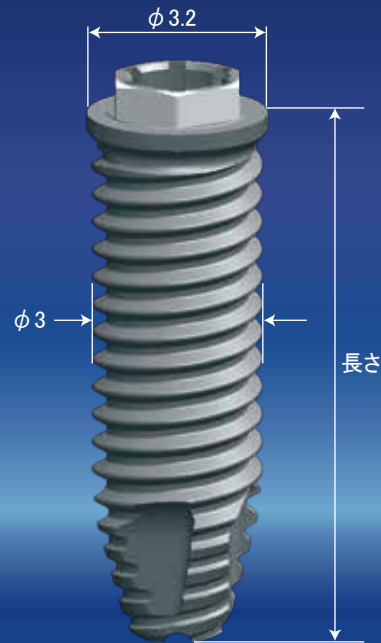

長さ (mm) : 8 10 12 14

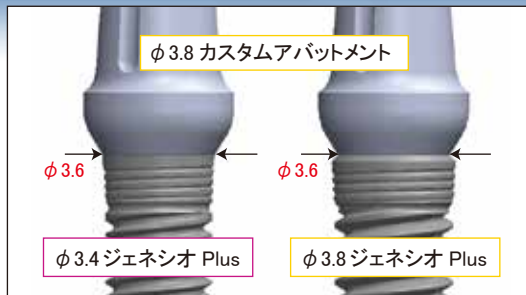

■ ジェネシオ Plus は、φ3.4 と φ3.8 は嵌合部が共通なため、アバットメントを共用できます。(φ3.4 専用コンポーネントも有)

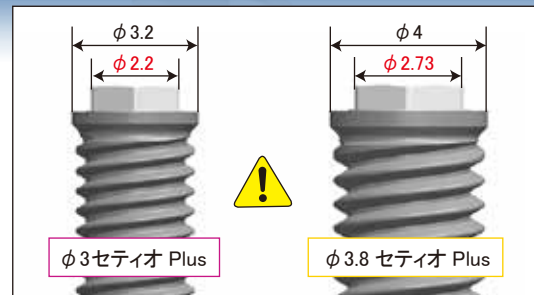

■ φ3.8 セティオ Plus とのアバットメント類の共用はできません。

### 適応部位

上顎側切歯部や下顎前歯部などの骨幅が狭いケース

<例>

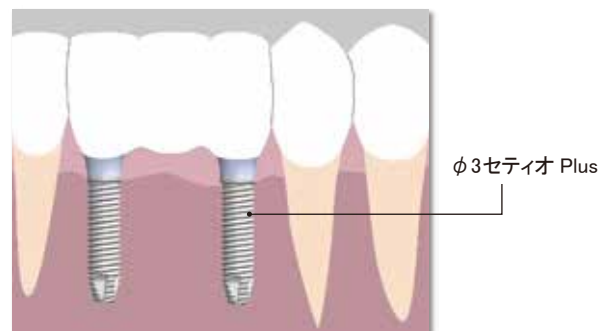
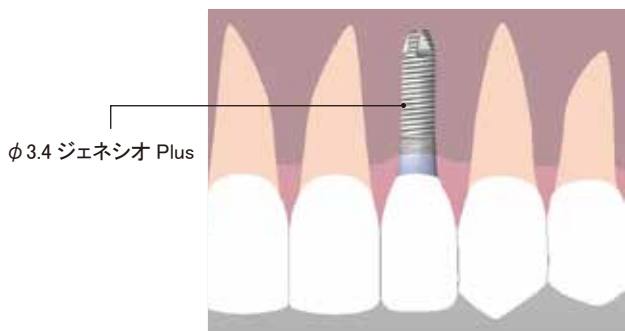

# Titanium Alloy & Anchor surface®

インプラント Aadva で培った、Titanium Alloy 加工技術による、最適な表面性状の具現化とインプラント破折リスクの低減

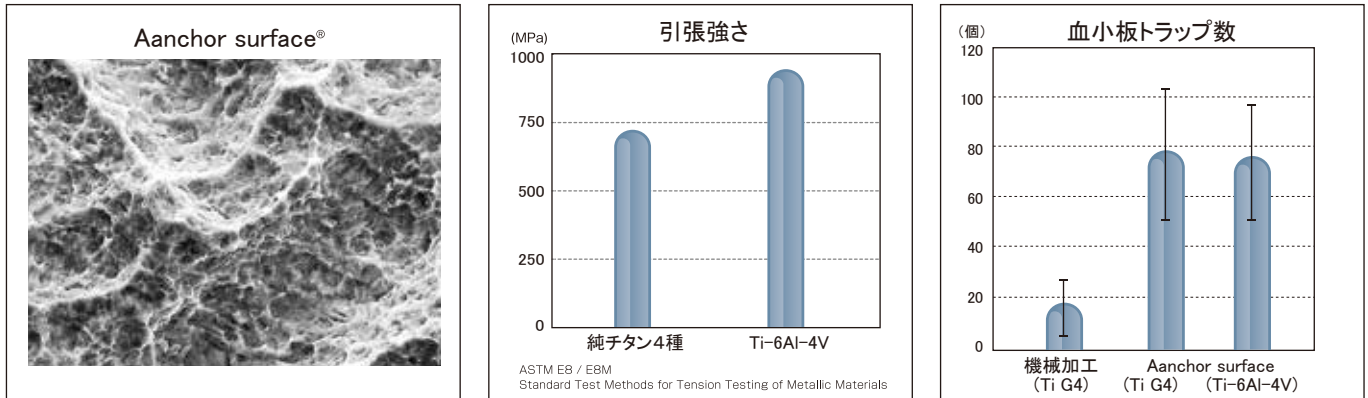

これまで困難とされていたチタン合金 Ti-6Al-4V への最適表面性状を付与することに成功、良好な骨結合を可能します。

強度の強いチタン合金を採用することでインプラント体の破折リスクを低減します。

※チタン合金は、医科で実績のある "Titanium-6Aluminium-4Vanadium Alloy for Surgical Implant Applications" を採用

## 専用コンポーネント 多様なアバットメントラインナップ

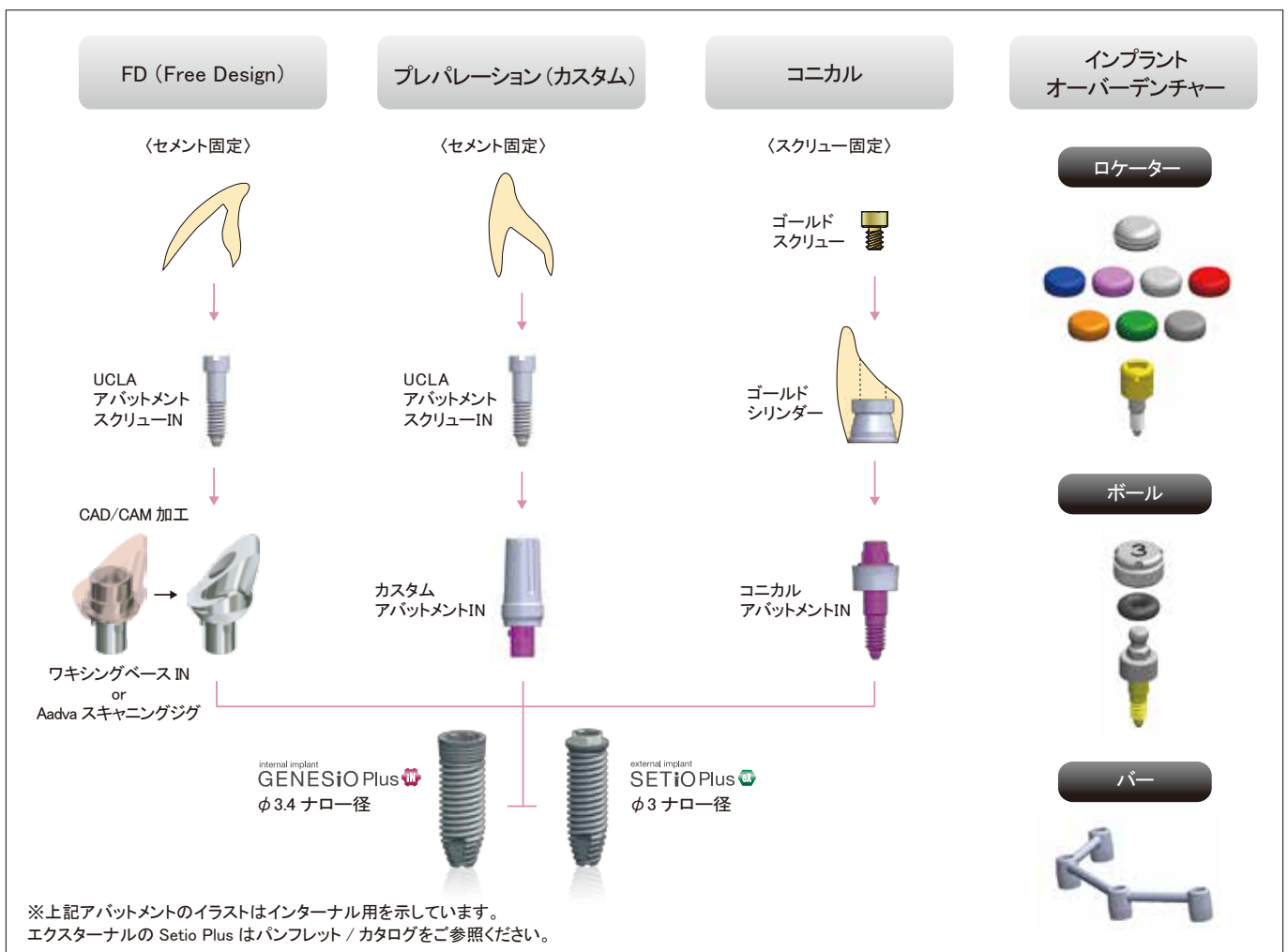

高度管理医療機器 22800BZX00058000 ジーシー スクリュー インプラント Re XI

発売元 株式会社 ジーシー 東京都文京区本郷3-2-14

DIC (デンタルインフォメーションセンター)

お客様窓口 ☎0120-416480

受付時間9:00a.m.~5:00p.m. (土曜日、日曜日、祭日を除く)

<http://www.gcdental.co.jp>

支店

●東京 (03)3813-5751 ●大阪 (06)4790-7333

営業所

●北海道 (011)729-2130 ●名古屋 (052)757-5722

●東北 (022)207-3370 ●九州 (092)441-1286

ご使用に際しては、必ず製品の添付文書をお読みください。